

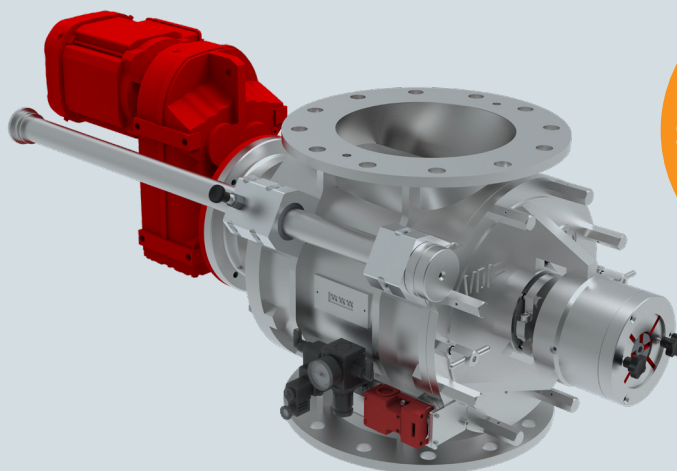

VDL INDUSTRIAL
PRODUCTS



SPEZIELLE
SCHNELLMONTAGE
VERSION

SMD EASY CLEAN DOSIERSCHLEUSEN



Dosierschleuse, geeignet für den Transport von pulverförmigen und körnigen Produkten. Diese Edelstahl-Schleuse ist speziell für die Pharma-, Chemie- und Lebensmittelindustrie konzipiert (EHEDG-konform). Die Serie SMD verfügt über einen großen Einlass für eine optimale Befüllung und einen geringen Widerstand, ideal für die Dosierung. Auch für den pneumatischen Transport sehr gut geeignet. Dank der verschiedenen Rotordesigns kann eine breite Palette von Produkten gut gehandhabt werden. Der Direktantrieb und eine Stopfbuchsichtung für die Wellenabdichtung ergeben eine wartungsfreundliche und zuverlässige Schleuse. Die SMD Easy Clean verfügt über ein schnelles Demontagesystem mit Ziehgriffen, einen vollständig abnehmbaren Rotor und Innenflächen, die poliert und verklebt sind, um den höchsten Reinigungsstandards zu entsprechen.

EIGENSCHAFTEN

- Außenliegende Kugellager
- Stopfbuchsichtungen
- Geeignet für Differenzdrücke bis ca. 1 bar
- Schneidender Einlauf
- Minimale Leckluft
- Diese Schleuse ist mit Standard-NordMotorgetrieben ausgestattet (Leistung 0,55 kW - 1,5 kW)
- Standard mit Entlüftung
- Standardgehäuse und Deckel aus Edelstahl
- Hohe Füllrate
- Flansche gemäß DIN PN10
- Einfach zu reinigen
- Schlittensystem aus Edelstahl

TECHNISCHE DATEN

Typ	150	200	250	300
Volumenkapazität (Liter pro Umdrehung bei einem Füllungsgrad von 100%)	3	11	20	37
Anzahl der Rotorblätter	8	8	8	8
Max. Differenzdruck	1 bar			
Betriebstemperatur	-15 bis 60 °C (80 °C für Metallblätter)			

ROTORVARIANTEN

Rotortyp
C

Edelstahl / feste Stahlblätter rundherum angeschrägt

ABMESSUNGEN, DREHZAHL UND GEWICHT

Abmessungen (mm)									
Typ	DN	ØA	ØB	ØC	Lochanzahl	D	E*	ØX	F
SMD150EC	150	285	240	23	8	200	366	35	-
SMD200EC	200	340	295	23	8	253	445	40	132
SMD250EC	250	395	350	23	12	297.5	487.5	40	155
SMD300EC	300	445	400	23	12	350	580	50	190

Typ	O	Lochanzahl	G	H	I*	L*	Gewicht (kg)
SMD150EC	3/4"	1	130	260	336	840	95
SMD200EC	1"	2	185	370	411	956	165
SMD250EC	1-1/4"	2	215	430	464	1069	215
SMD300EC	1-1/4"	2	250	500	555	1242	310

* Diese Abmessungen können je nach Typ des Getriebemotors variieren

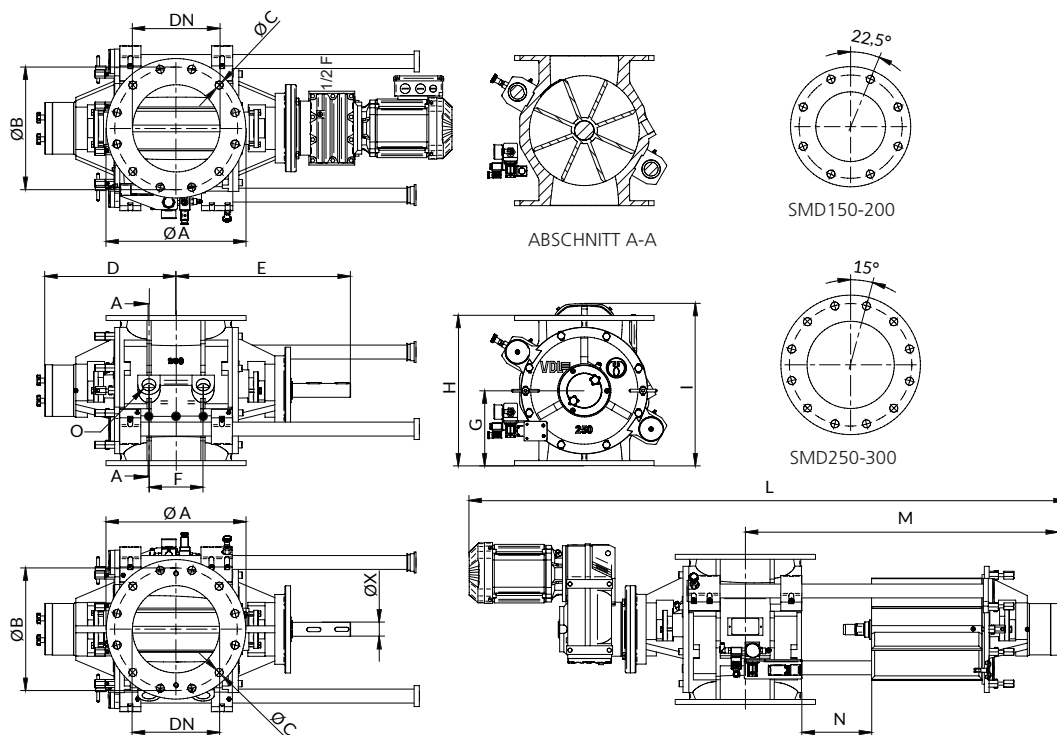

EASY CLEAN UND SCHNELL ZU DEMONTIEREN



Diese SMD-Easy-Clean-Schleuse hat eine hohe Reinigungseffizienz, da der Rotor ohne Werkzeug leicht entfernt und ausgetauscht werden kann. Die Schleuse hat ein Gehäuse und einen Rotor aus Edelstahl 1.4571 und ist ideal für Lebensmittel und andere empfindliche Produkte geeignet.

OPTIONEN UND ZUBEHÖR



Spezialantriebe



Drehzahlüberwachung



Dichtung und Flanschen



Edelstahl Produktabstreifer



Sperrluft



Injektor

Weitere Optionen:

- Rotorpolieren

Exklusivimporteur Schweiz:

